



ООО «РолМастер»

Стальные, перфорированные рольставни. Большие рулонные ворота

**ИНСТРУКЦИЯ
ПО ЭКСПЛУАТАЦИИ СТАЛЬНЫХ
РОЛЬСТАВНЕЙ**

RoIMaster[®]

109044, г. Москва, м. Таганская, ул. Воронцовская, д. 24/6, стр. 2

тел. 790 8560, 743 2333, т/ф 648- 0350, 648-0349

www.rolmaster.ru; e-mail: info@rolmaster.ru



Содержание:

1. Описание и работа

1.1. Назначение изделия

1.2. Характеристики изделия

1.3. Устройство и порядок работы изделия

2. Техническое обслуживание изделия

2.1. Меры безопасности

2.2. Порядок технического обслуживания изделия



1. Описание и работа

1.1. Назначение изделия

1.1.1. Стальные рольставни, большие рулонные ворота являются электромеханическими устройствами, предназначенными для защиты оконных, дверных и иных проемов в административных, производственных, торговых, общественных зданиях различного назначения.

1.1.2. Рольставни могут быть смонтированы как снаружи, так и внутри помещений.

1.1.3. Соответствуют классу устойчивости к взлому РЗ по ГОСТ Р 52502-2005 при воздействии статической нагрузки с силой 4,0 кН, ударной нагрузки с энергией 360Дж, с использованием инструмента категории А.

1.2. Характеристики изделия

1.2.1. Стальные рольставни соответствуют требованиям ТУ 9693-001-70283494-2005. “Рольставни из оцинкованной стали. Технические условия”.

1.2.2. Защитная стойкость рольставней определяется преимущественно параметрами полотна рольставней, состоящих из ламелей стальных оцинкованных профилей (См. Таблица 1).

Таблица 1. Основные параметры профилей

Основные параметры	Профиль					
	Стальной сплошной			Стальной перфорированный		
Размер профиля	СТ-50	СТ-75	СТ-105	СТ-50(П)	СТ-75(П)	СТ-105(П)
Толщина профиля, (мм.)	0,7	0,8	1,0	0,7	0,8	1,0
Ширина профиля, (мм.)	50	75	105	50	75	105
Вес 1 полотна, (кг.)	8	10,5	12,8	7	9,1	11,5
Количество профилей в 1 м высоты полотна, (шт.)	20	13	10	20	13	10

1.2.3. Габаритные размеры изделий, цвет, тип профиля и вид управления оговариваются в договоре поставки.

1.3. Устройство и порядок работы изделия

1.3.1. Основными конструктивными элементами стальных рольставней являются:

- полотно,
- направляющие,
- защитный короб,
- привод.

1.3.2. Управление полотном рольставней осуществляется с помощью приводов:

- пружинный ручной
- электропривод (навальный «EXPERT-1, EXPERT-2», (см. Инструкция по установке и наладке навальных эл. приводов).
- либо внутривальный (см. рис.2))

Рис.2. Рольставни с внутривальным приводом

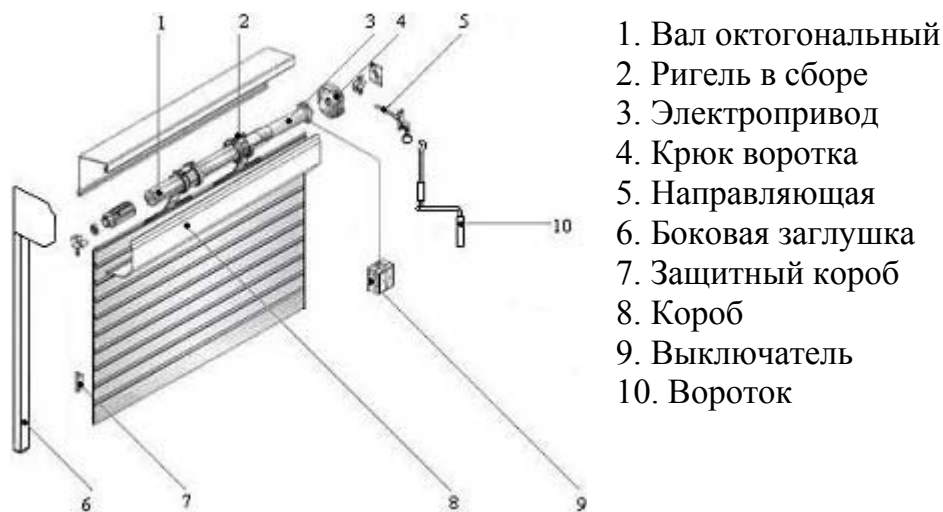

Примечание! рольставни могут быть оснащены устройствами дистанционного управления, электронными замками и иными дополнительными средствами управления и контроля.

1.3.3. Устройство и порядок работы рольставней, оснащённой пружинным механизмом.

1.3.3.1 Подъем полотна:

- при наличии центрального или боковых замков, задвижек: необходимо разблокировать полотно рольставней.
- придерживая за ручки на нижней ламели, поднять полотно до полной остановки в его верхнем положении.



1.3.3.2 Опускание полотна:

- тянуть полотно рольставен за ручку на нижней ламели до контакта с опорной поверхностью (подоконным отливом, порогом проема и т.д.);
- при наличии замков или задвижек, необходимо заблокировать полотно рольставен.

1.3.4. Устройство и порядок работы рольставней, оснащённой электроприводом.

1.3.4.1. Полотно рольставен приводится в движение электроприводом при помощи устройств стационарного (замковые, клавишные выключатели) или дистанционного управления (пульты дистанционного управления).

1.3.4.2. Подъем (опускание) полотна: нажать (повернуть) клавишу выключателя в направлении “подъем” (“опускание”) и удерживать до срабатывания концевого выключателя электропривода, приводящего к полной остановке полотна рольставен.

Примечание ! *при поставке замковых выключателей следует вставить ключ в замковый выключатель и повернуть его в направлении “подъем” (“опускание”) и удерживать до срабатывания концевого выключателя электропривода.*

1.3.4.3 Для остановки полотна рольставен в промежуточном положении отпустить клавишу (ключ) выключателя в процессе подъема (опускания) полотна. Дальнейшее движение полотна рольставни будет осуществляться при повторном нажатии или повороте соответствующей клавиши (ключа) в необходимом Вам направлении.

Примечание! *при поставке выключателей с фиксированным положением клавиши (ключа) удерживать клавишу (ключ) до полной остановки полотна рольставни не нужно. Остановка полотна рольставен произойдет автоматически. Если необходимо остановить полотно рольставни в промежуточном положении, следует вернуть клавишу (ключ) в нейтральное положение. Дальнейшее движение полотна рольставен будет осуществляться при повторном нажатии или повороте соответствующей клавиши (ключа) в необходимом Вам направлении. После автоматического отключения электропривода установить клавишу (ключ) выключателя в нейтральное положение.*

1.3.5. Порядок работы рольставни в аварийном режиме оснащенной навальным электроприводом “ EXPERT-1, EXPERT-2” (см. [“Инструкцию по установке и наладке навальных эл. приводов”](#)).

Внимание! *Аварийным считается режим эксплуатации рольставней, при отсутствии напряжения в питающей сети электропривода.*

1.3.6. Порядок работы рольставни в аварийном режиме оснащенной внутривальным электроприводом.



1.3.6.1. Подъем полотна: при поставке защитной рольставни со съемным воротком, вставить приводной крюк воротка в отверстие редуктора электропривода. (см.2). Вращать приводную рукоятку удобной для Вас рукой, одновременно придерживая другой рукой штангу воротка (направление вращения указано на штанге воротка). Подъем полотна осуществляется до достижения последней ламелью нижней границы короба. Дальнейший подъем полотна запрещен: может произойти выход полотна рольставен из направляющих.

1.3.6.2. Опускание полотна: вращать приводную рукоятку (вороток) удобной для Вас рукой, одновременно придерживая другой рукой штангу воротка (направление вращения указано на штанге воротка), до полного смыкания ламелей полотна. Дальнейшее вращение рукоятки запрещено: оно требует значительных усилий и ведет к повреждению механизма. На поврежденный данный образом привод гарантийные обязательства не распространяются.

Внимание! Категорически запрещается пользоваться системой аварийного ручного подъема при наличии напряжения в питающей сети. Это может привести к повреждению механизма привода.

2. Техническое обслуживание изделия

2.1. Меры безопасности

2.1.1. Примененные в конструкции стальных рольставен, элементы обеспечивают полную безопасность изделия, в эксплуатации при соблюдении требований технике безопасности.

2.1.2. При управлении стальных рольставней следует осуществлять визуальный контроль за процессом подъема-опускания полотна, с целью предотвращения появления в рабочей зоне людей и посторонних предметов.

2.1.3. В процессе эксплуатации стальных рольставен запрещается:

- препятствовать движению полотна (подъему-опусканию) руками, посторонними предметами;
- при опускании полотна рольставен находиться в зоне движения полотна;
- эксплуатировать рольставни с электроприводом при наличии видимых повреждений кабелей электропитания или устройств управления рольставнями (выключателей, пультов дистанционного управления и т.п.).

2.1.4. В случае возникновения нарушений в работе ваших стальных роллет, в частности, в случае возникновения необычного шума, запаха или чего-либо, вызывающего беспокойство, немедленно прекратите эксплуатацию рольставней и обратитесь к фирме, осуществляющий монтаж изделий.

2.1.5. Техническое обслуживание и ремонт рольставни должны производиться только квалифицированным техническим персоналом.



2.2. Порядок технического обслуживания изделия

2.2.1. Для поддержания изделия в постоянной технической исправности и готовности к работе необходимо периодически очищать полотно и направляющие рольставни от пыли, грязи, льда (в зимний период) и посторонних предметов (мелких камней, листьев, веток и т.д.).

2.2.2. Для очистки рольставен от пыли и грязи допускается использование мягкой ветоши и неагрессивных моющих растворов.

2.2.3. Стальные рольставни рекомендуется периодически (1 раз в год) подвергать техническому осмотру с участием специалистов фирмы-изготовителя.

RolMaster®

109044, г. Москва, м. Таганская, ул. Воронцовская, д. 24/6, стр. 2

тел. 790 8560, 743 2333, т/ф 648- 0350, 648-0349

www.rolmaster.ru; e-mail: info@rolmaster.ru